

# **Panasonic<sup>®</sup>**

## **SuperFlat™ System Monitor-Receiver Operating Instructions**

**CT-27XF36C**

**CT-32XF36C**

**CT-36XF36C**



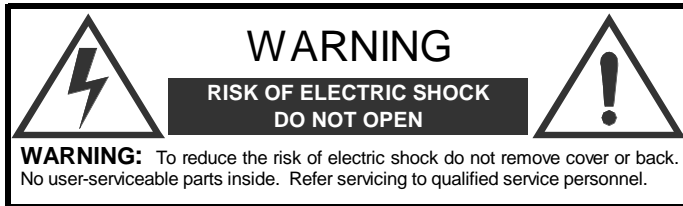

The lightning flash with arrow head within a triangle is intended to tell the user that parts inside the product are a risk of electric shock to persons.



The exclamation point within a triangle is intended to tell the user that important operating and servicing instructions are in the papers with the appliance.

**WARNING:** To prevent fire or shock hazard, do not expose this appliance to rain or moisture.

Certain audio features of this product manufacture under a license from Desper Products, Inc. Spatializer® and the circle-in-square device and trademarks owned by Desper Products, Inc. Spatializer U.S. Patents are: 4,308,423; 4,355,203 and 5,412,731.

**Panasonic Canada Inc.**  
5770 Ambler Drive  
Mississauga, Ontario  
Canada L4W 2T3  
Tél.: (905) 624-5010  
[www.panasonic.ca](http://www.panasonic.ca)

## Table of Contents

<b>Congratulations .....</b>	<b>2</b>
Customer Record .....	2
Care and Cleaning .....	2
Specifications .....	2
<b>Installation .....</b>	<b>3</b>
Television Location.....	3
Optional Cable Connections.....	3
AC Power Supply Cord .....	3
Cable/Antenna Connection .....	3
Optional Equipment Connections.....	4
Additional Equipment Connections .....	7
Amplifier (To Audio Amp) Connection .....	7
Program Out (Prog Out Connection .....	7
Home Theater Connection .....	8
<b>Picture In Picture (PIP) Operation .....</b>	<b>9</b>
Basic PIP Operation .....	9
PIP Operation with a Cable Box.....	9
<b>Roller Guide Menu™ .....</b>	<b>10</b>
Basic Navigation.....	10
Remote Control Guide.....	10
<b>Roller Guide Feature Chart .....</b>	<b>11</b>
<b>Special Features .....</b>	<b>14</b>
Menu Languages.....	14
Prog Chan (Program Channels).....	14
Closed Captioning .....	15
Sleep Timer .....	16
Timer 1 and Timer 2 .....	16
Picture Adjustments .....	17
Dolby Center Mode & Fixed Audio Out .....	17
Favorite Channels and Captions.....	18
Lock.....	19
<b>Troubleshooting Chart .....</b>	<b>20</b>

**Read these instructions completely before operating TV.**

**Contents are subject to change without notice or obligation.**

Copyright 1999 by Matsushita Electric Corporation of America. All rights reserved.  
Unauthorized copying and distribution is a violation of law.

## Congratulations

Your new television has state-of-the-art picture quality and an innovative Dome sound system. It has a compact elegant styling designed to give you many years of enjoyment. It was thoroughly tested and tuned at the factory for best performance.

### Customer Record

The model and serial number of this product are located on the back of the television. You should note the model and serial number in the space provided and retain as a permanent record of your purchase. This will aid in identification in the event of theft or loss.

Model Number	<input type="text"/>
Serial Number	<input type="text"/>

### Care and Cleaning

#### Screen (Turn TV Off)

- Use a mild soap solution or window cleaner with a soft clean cloth. DO NOT USE ABRASIVE CLEANERS.
- Avoid excessive moisture and wipe dry.

#### Cabinet and Remote Control

- For cabinets and remote control, use a soft cloth dampened with water or a mild detergent solution. Avoid excessive moisture and wipe dry.
- Do not use benzene, thinner or other petroleum based products.

### Specifications

<b>Power Source</b> CT-27XF36C CT-32XF36C CT-36XF36C	120V AC, 60Hz
<b>Channel Capability - 181</b>	VHF-12; UHF-56; Cable-125
<b>4 Video Input Jacks</b>	1Vp-p, 75 Ohm, Phono Jack Type
<b>8 Audio Input Jacks</b>	500mV RMS 47K Ohm
<b>Video Output Jack</b>	1Vp-p, 75 Ohm, Phono Jack Type
<b>2 Audio Output Jacks</b>	0-2.0V RMS 4.7K Ohm
<b>2 S-Video Input Jacks</b>	S-Video (Y-C) Connector

Specifications are subject to change without notice or obligation.

## Installation

### Television Location

This unit can be used as part of an entertainment center. Consult your dealer for available options.

- Avoid excessive sunlight or bright lights, including reflections.
- Keep away from excessive heat or moisture. Inadequate ventilation may cause internal component failure.
- Fluorescent lighting may reduce remote control transmitting range.
- Keep away from magnetic equipment, including motors, fans and external speakers.

### Optional Cable Connections

Shielded audio and video cables should be used between components. For best results:

- Use 75-ohm coaxial shielded cables.
- Use appropriate input and output connectors that match your component connectors.
- Avoid long cables to minimize interference.

### AC Power Supply Cord

**CAUTION:** TO PREVENT ELECTRIC SHOCK, MATCH WIDE BLADE OF PLUG TO WIDE SLOT OF AC OUTLET AND FULLY INSERT. DO NOT USE A PLUG WITH A RECEPTACLE OR OTHER OUTLET UNLESS THE BLADE CAN BE FULLY INSERTED TO PREVENT BLADE EXPOSURE. FOR SOME MODELS THAT ARE NON-POLARIZED, THE USE OF AN AC ADAPTOR CONNECTOR MAY BE NECESSARY.



Polarized plug

### Cable / Antenna Connection

For proper reception, either a cable or antenna connection is required.

#### Cable Connection

Connect the cable supplied by your local cable company to ANT1 connection on back of television. Select cable mode and ANT1 in SET UP menu under Prog Chan (Program Channels).

**Note:** A cable converter box may be required for proper reception. Check with your local cable company for compatibility requirements.

Incoming Cable from  
Cable Company





75 Ohm VHF/UHF  
on back of TV

#### Antenna Connection

- For proper reception of VHF/UHF channels, an external antenna is required. For best reception, an outdoor antenna is recommended.
- Connect home antenna to ANT1 connection on back of television. Select TV mode and ANT1 in the SET UP menu under Prog Chan.

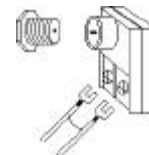
Incoming Cable from  
Home Antenna



	<b>Cable Preset</b>
<p>Cable Mode is preset at the factory. Antenna users must change to TV mode and ANT1 in the Set Up Menu under Prog Chan.</p>	

## Optional Equipment Connections

### VCR Connection

Follow this diagram when connecting your television to a VCR only.

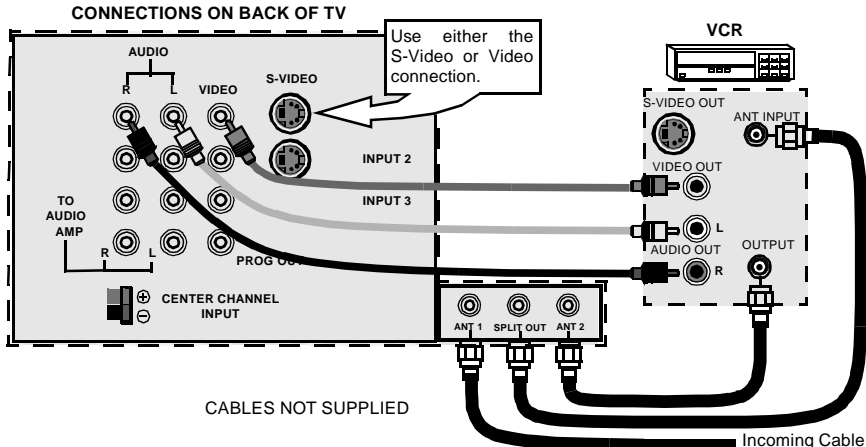

**Note:** The remote control must be programmed with supplied codes to operate the VCR. See *Programming the Remote Control in the Remote Control Quick Reference Guide.*

### Viewing a television program

#### Procedure

1. Select ANT1 in the SET UP menu under Prog Chan (Program Channels).
2. Tune the television to the television program you want to view.

### Viewing a video

#### Procedure

- Option A
  1. Select ANT1 in the SET UP menu under Prog Chan.
  2. Press the **TV/VIDEO** button on the remote control to select the video input (VIDEO 1, VIDEO 2, etc.) connected to your VCR.
  3. Begin the video.
- Option B
  1. Select ANT2 in the SET UP menu under Prog Chan.
  2. Tune the television to Channel 3 or 4, depending on your VCR.
  3. Begin the video.

### Recording a television program

#### Procedure

- Option A (Recording and viewing the same program)
  1. Select ANT2 in the SET UP menu under Prog Chan.
  2. Tune the television to Channel 3 or 4, depending on your VCR.
  3. Using the VCR, tune to the television program you want to record.
  4. Begin recording.
- Option B (Recording one program while viewing another program)
  1. Select ANT1 in the SET UP menu under Prog Chan.
  2. Press the **TV/VIDEO** button on the remote control to select the video input (VIDEO 1, VIDEO 2, etc.) connected to your VCR.
  3. Using the VCR, tune to the television program you want to record.
  4. Begin recording.
  5. Press the **TV/VIDEO** button on the remote control to switch back to TV mode.
  6. Tune the television to the television program you want to view.

## Cable Box Connection

Follow this diagram when connecting your television to a cable box only.

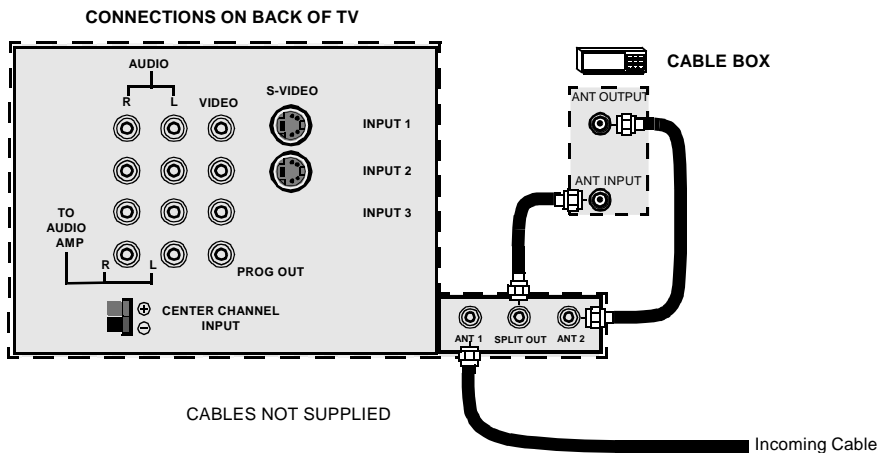

**Note:** The remote control must be programmed with supplied codes to operate the cable box. See *Programming the Remote Control* in the **Remote Control Quick Reference Guide**.

### Viewing a premium (scrambled) cable channel

#### Procedure

1. Select ANT2 in the SET UP menu under Prog Chan (Program Channels).
2. Tune the television to Channel 3.
3. Using the cable box, tune to the premium (scrambled) cable channel you want to view.

**Note:** To use special features such as *Favorite Channels* and *Channel Captions* (see *Special Features* section for more information), ANT1 must be selected in the SET UP menu under Prog Chan.

## VCR and Cable Box Connection

Follow this diagram when connecting your television to both a VCR and a cable box.

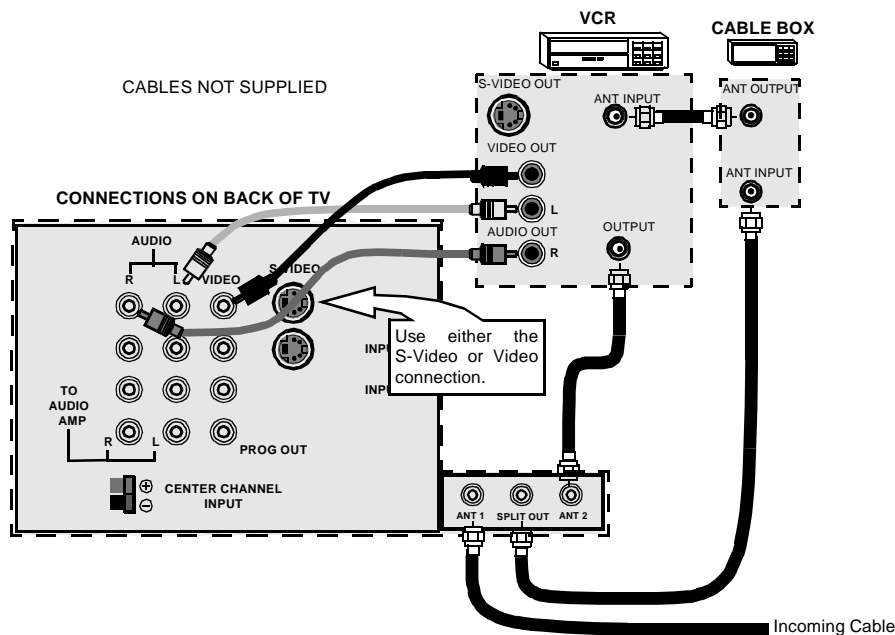

**Note:** The remote control must be programmed with supplied codes to operate the VCR and the cable box. See *Programming the Remote Control* in the **Remote Control Quick Reference Guide**.

### Viewing a premium (scrambled) cable channel

#### Procedure

1. Select ANT2 in the SET UP menu under Prog Chan (Program Channels).
2. Tune the television to Channel 3.
3. Using the cable box, tune to the premium (scrambled) cable channel you want to view.

**Note:** To use special features such as *Favorite Channels* and *Channel Captions* (see *Special Features* section for more information), ANT1 must be selected in the SET UP menu under Prog Chan.

### Recording a premium (scrambled) cable channel

#### Procedure

1. Select ANT2 in the SET UP menu under Prog Chan.
2. Press the **TV/VIDEO** button on the remote control to select the video input (VIDEO 1, VIDEO 2, etc.) connected to your VCR.
3. Turn the VCR ON.
4. Tune the VCR to Channel 3 or 4, depending on the switch setting on the back of VCR.
5. Using your cable box, tune to the premium (scrambled) cable channel you want to record.
6. Begin recording.

**Note:** To view a different channel while recording:

- Select ANT1 in the SET UP menu under Prog Chan.
- Press the **TV/VIDEO** button on the remote control to TV mode.
- Tune the television to a television program (except another premium (scrambled) cable channel).



## Additional Equipment Connections

Push to open the front panel of the television to use the Audio/Video input jacks for optional equipment. Press the **TV/VIDEO** button to select VIDEO 4 input mode.



A second VCR, a video disc player, video game equipment and DSS equipment can also be connected to the video inputs. See the optional equipment manual for details.

### Procedure

1. Connect equipment to rear or front Audio/Video input jacks.
2. Select the corresponding video input by pressing **TV/VIDEO** button.
3. Operate optional equipment as instructed in equipment manual.

**Note:** *The S-VIDEO connection provides higher quality picture. It overrides other VIDEO connections. Use INPUT 1, AUDIO R and L with S-VIDEO connection.*

## Amplifier Connection (TO AUDIO AMP)

To listen through a separate stereo system, connect an external audio amplifier TO AUDIO AMP connections on back of television.

**Note:** *TO AUDIO AMP connections cannot be connected directly to external speakers.*

### Audio Adjustments

1. Select SPEAKERS ON located in the onscreen AUDIO menu .
2. Set amplifier volume to minimum.
3. Adjust television volume to desired level.
4. Adjust amplifier volume to match the television.
5. Select SPEAKERS OFF & Variable Audio Out from AUDIO menu.
6. Volume, mute, bass, treble and balance are now controlled through the television.

**Note:** *Select SPEAKERS OFF & Fixed Audio Out to control audio functions through the external amplifier.*

## Program Out Connection (PROG OUT)

To use the television audio and video with optional equipment, connect the PROG OUT and TO AUDIO AMP connections on the back of the television.

### Procedure

1. Connect optional equipment to PROG OUT and TO AUDIO AMP terminals.
2. PROG OUT terminal display is the same as on screen display.
3. See optional equipment manual for further instructions for recording and monitoring.

## Home Theater Connection

Your television's internal speakers can be connected as the center channel of a surround sound home theater system. Connect a surround sound amplifier (center channel speaker output) to CENTER CHANNEL INPUT on the back of the television, as shown. DOLBY® CENTER MODE & FIXED AUDIO OUT must be selected in the AUDIO Roller Guide Menu™\*\* under SPEAKERS.

\*\* U.S. Patent Pending

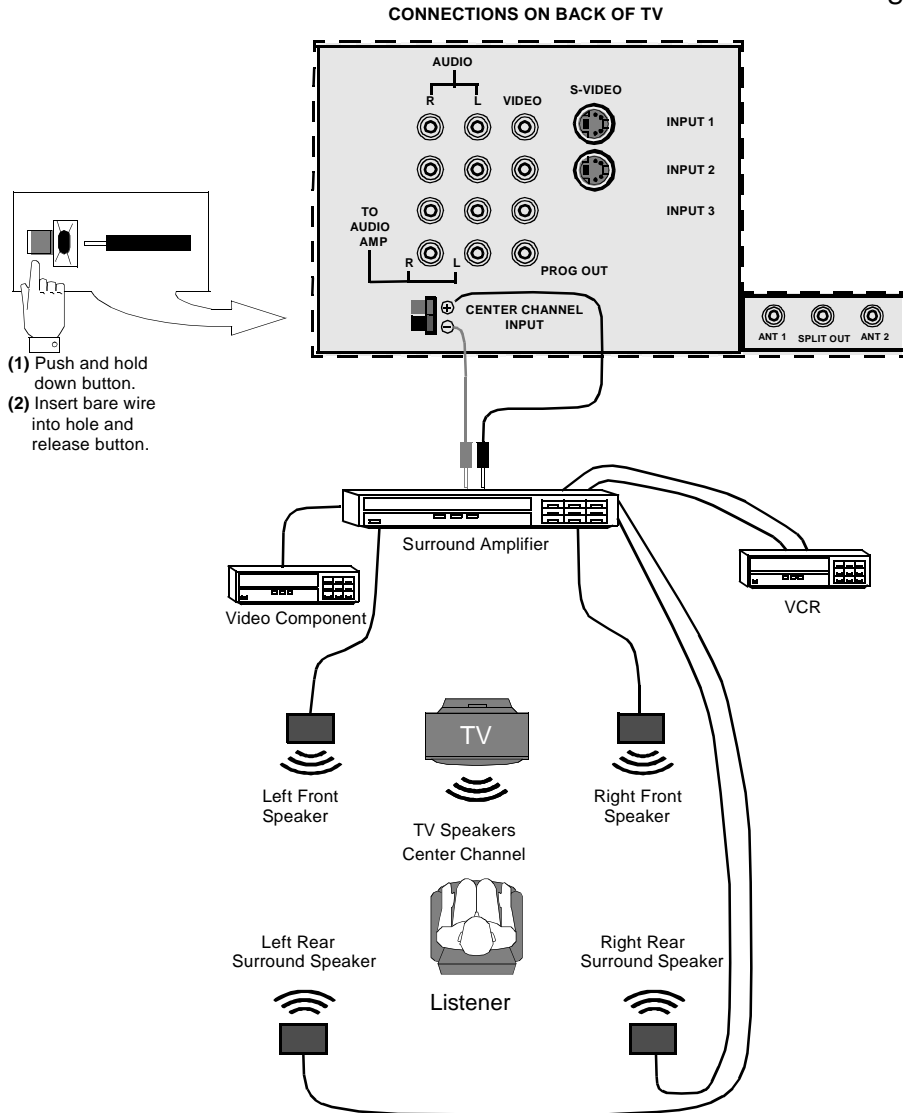

\*Manufactured under license from Dolby Laboratories. "Dolby", "AC-3", "Pro Logic" and the double-D symbol are trademarks of Dolby Laboratories.

## Picture in Picture (PIP) Operation

This television includes a two-tuner Picture In Picture (PIP) feature. This allows you to watch two (2) live broadcasts at the same time with or without an external video source such as a VCR, cable box, etc.

### Basic PIP Operation

#### Procedure

Press the **PIP** button on the remote control to display the *PIP* frame onscreen.

**Note:** *The audio is from the Main Picture only.*

0. Choose channels for the *PIP* frame by pressing the remote control **PIP CHANNEL** up/down buttons.
1. Choose channels for the *Main Picture* by pressing the remote control **CH** up/down buttons or by using the numeric keypad.

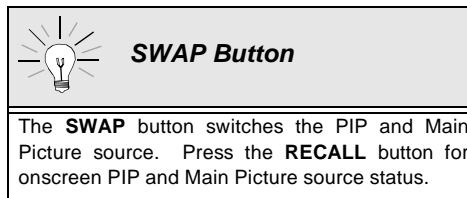

### PIP Operation with a Cable Box

#### Procedure

- To view premium (scrambled) cable channels through your cable box in the *Main Picture*:

**Note:** *Use this procedure if you want to watch premium (scrambled) cable channels in the Main Picture while viewing a television program or video in the PIP frame.*

1. Select ANT2 in the Set Up menu under Prog Chan (Program Channels).
2. Tune television to Channel 3.
3. Press the **PIP** button on the remote control to display the *PIP* frame onscreen.

**Note:** *The audio is from the Main Picture only.*

4. Verify the cable box is ON.
5. Choose channels for the *Main Picture* by tuning the cable box.
6. Choose channels for the *PIP* frame by pressing the **TV** button on the remote control and using the **PIP CHANNEL** up/down buttons.

**Note:** *Swap is not available when using the cable box to tune channels. If your cable box has a video output, it can be connected to the television to allow you to use all PIP functions. See the equipment manual for more information. (Tune the PIP to the video input connected to the cable box).*

## Roller Guide Menu

# Panasonic

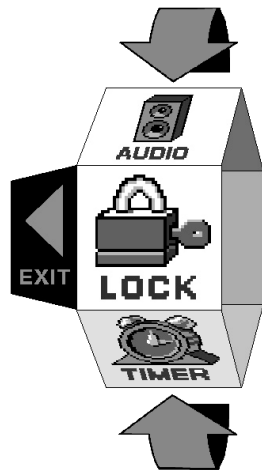

### ROLLER GUIDE MENU SELECTIONS

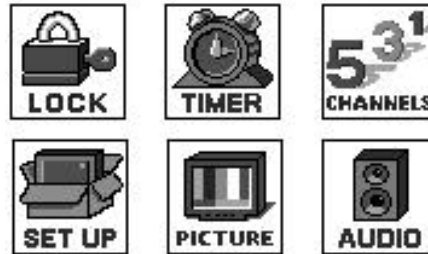

▲▼ FOR MORE FEATURES  
PRESS ACTION TO SELECT

### Basic Navigation

#### Procedure

- Press the **ACTION** button in the middle of the large blue button on the remote control to display the Roller Guide Menu.

**Note:** Be careful to press the **ACTION** button in the middle of the button. If you do not press in the middle of the button, the channel or volume keys may be activated.

- Press the **CH** up/down buttons to rotate the Roller Guide.
- Press the left **VOL** button to exit the Roller Guide Menu.

#### Navigation in the Roller Guide

##### Procedure

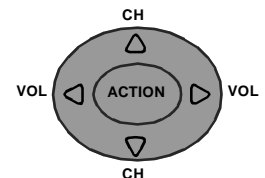

- Press the **ACTION** button to select main menu items.
- Press the **CH** up/down buttons to highlight submenus.
- Press the **VOL** buttons to select and adjust features.
- Press the **ACTION** button to return to submenus.





### Remote Control Guide

The **Remote Control Quick Reference Guide** is located within the package provided with this television.



## Roller Guide Menu Chart

<i>Menu</i>	<i>Description</i>
 <b>SET UP</b>	<b>SET UP</b>
<b>LANGUAGES</b>	<input type="checkbox"/> Select English, Spanish or French menu.
<b>PROG CHAN</b> (Program Channels)	<input type="checkbox"/> <b>MODE</b> - Select Cable mode. See Installation section in manual. <input type="checkbox"/> <b>ANTENNA</b> - Select ANT1 or ANT2. See Installation section in manual. <input type="checkbox"/> <b>AUTO PROGRAM</b> - Automatically program channels having a signal into memory. <input type="checkbox"/> <b>MANUAL PROGRAM</b> - Manually add or delete channels from memory.
 (Closed Captioned)	<input type="checkbox"/> <b>CC ON MUTE</b> - Activate C1-C4 for Closed Captioning display when the remote MUTE button is pressed. <input type="checkbox"/> <b>CC MODE</b> - Select T1-T4 or C1-C4 for Closed Captioning, program guides and other information.
 <b>AUDIO</b>	<b>AUDIO</b>
<b>AUDIO ADJ.</b> (Adjustments)	<input type="checkbox"/> <b>MODE</b> - Select STEREO, SAP (Second Audio Program) or MONO. (Use MONO when stereo signal is weak). <input type="checkbox"/> <b>BASS</b> - Increase or decrease the bass response. <input type="checkbox"/> <b>TREBLE</b> - Increase or decrease the treble response. <input type="checkbox"/> <b>BALANCE</b> - Emphasize the left / right speaker volume. <input type="checkbox"/> <b>NORMAL</b> - Reset BASS, TREBLE and BALANCE to factory default.
<b>OTHER ADJ.</b> (Adjustments)	<input type="checkbox"/> <b>AI SOUND</b> - Equalize overall volume levels across all channels. (AI sound is not available in VIDEO mode).
<b>SURROUND</b>	<input type="checkbox"/> <b>SPATIALIZER<sup>®</sup></b> - Three dimensional surround sound with two speakers.

**Roller Guide Menu Chart (Cont.)**

<b>Menu</b>	<b>Description</b>
<p><b>SPEAKERS</b></p>	<ul style="list-style-type: none"> <li><input type="checkbox"/> ON - TV speakers operate normally.</li> <li><input type="checkbox"/> OFF &amp; Variable Audio Out - TV speakers off - audio adjustable by television.</li> <li><input type="checkbox"/> OFF &amp; Fixed Audio Out- TV speakers off - audio adjustable by the external amplifier only.</li> <li><input type="checkbox"/> Dolby Center Mode &amp; Fixed Audio Out - Makes the television the surround sound center channel and the audio adjustable by external amplifier only.</li> </ul>
<p style="text-align: center;"> <b>TIMER</b></p>	<p style="text-align: center;"><b>TIMER</b></p>
<p><b>CLOCK SET</b></p>	<ul style="list-style-type: none"> <li><input type="checkbox"/> Set the time and the day of the week. (Time will display onscreen after turning the television on, pressing the RECALL button or changing channels).</li> </ul>
<p><b>SLEEP</b></p>	<ul style="list-style-type: none"> <li><input type="checkbox"/> Set timer to turn off television in 30, 60 or 90 minutes. Select NO to turn timer off.</li> </ul>
<p><b>TIMER 1</b> <b>TIMER 2</b></p>	<ul style="list-style-type: none"> <li><input type="checkbox"/> Set one or both timers to automatically turn television on and off at selected times, on selected channels, and on selected days. (Clock must be set to use Timer features).</li> </ul>
<p style="text-align: center;"> <b>PICTURE</b></p>	<p style="text-align: center;"><b>PICTURE</b></p>
<p><b>VIDEO ADJ.</b> (Adjustments)</p>	<ul style="list-style-type: none"> <li><input type="checkbox"/> COLOR - Adjust desired color intensity.</li> <li><input type="checkbox"/> TINT - Adjust natural flesh tones.</li> <li><input type="checkbox"/> BRIGHTNESS - Adjust dark areas for crisp detail.</li> <li><input type="checkbox"/> PICTURE - Adjust white areas of picture.</li> <li><input type="checkbox"/> SHARPNESS - Adjust clarity of outline detail.</li> <li><input type="checkbox"/> NORMAL- Reset all picture adjustments to factory default settings.</li> </ul>

**Roller Guide Menu Chart (Cont.)**

<b>Menu</b>	<b>Description</b>
<p><b>OTHER ADJ.</b> (Adjustments)</p>	<ul style="list-style-type: none"> <li><input type="checkbox"/> COLOR TEMP - Adjust white balance to COOL (blue), WARM (red) or NORMAL.</li> <li><input type="checkbox"/> AUTO COLOR - Equalize color to compensate for signal variations.</li> <li><input type="checkbox"/> AI PICTURE - Correct contrast of the picture from scene to scene.</li> <li><input type="checkbox"/> 3D Y/C FILTER - Minimize noise and cross color in the picture.</li> </ul>
	<p><b>CHANNELS</b></p>
<p><b>FAVORITES</b></p>	<ul style="list-style-type: none"> <li><input type="checkbox"/> CHANNEL SCAN - Select FAV (15 favorites) or ALL channels to scan channels using the up/down CH buttons.</li> </ul>
<p><b>CAPTION</b></p>	<ul style="list-style-type: none"> <li><input type="checkbox"/> PRESET CAPTION - Assign channel numbers to preset popular television stations.</li> <li><input type="checkbox"/> MANUAL CAPTION - Enter channel numbers and captions manually.</li> <li><input type="checkbox"/> INPUT LABEL - Label video connections to display optional equipment.</li> </ul>
	<p><b>LOCK</b></p>
<p><b>MODE</b></p>	<ul style="list-style-type: none"> <li><input type="checkbox"/> Lock All, Channels or Game with a secret code.</li> </ul>
<p><b>HOW LONG</b></p>	<ul style="list-style-type: none"> <li><input type="checkbox"/> Under HOW LONG select the period of time (12, 24, 48 hours or ALWAYS) for your option to be locked.</li> </ul>

## Special Features

### SET UP

#### Menu Languages

In SET UP Menu, select IDIOMA/LANGUE to change menu language to ENGLISH, ESPAÑOL (Spanish) or FRANÇAIS (French).

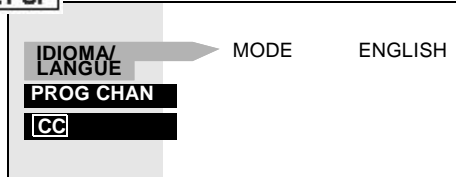

#### Prog Chan (Program Channels)

In SET UP Menu, under PROG CHAN select:

- MODE to select TV (antenna) or CABLE Mode depending on the signal source.
- ANTENNA to select ANT1 or ANT2.
- PROGRAM AUTO to automatically program all channels having a signal.
- PROGRAM MANUAL to manually add or delete channels.

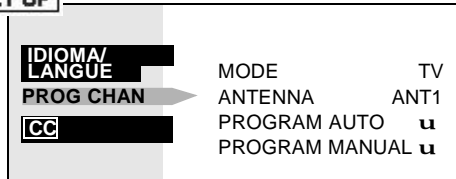



## CC (Closed Captioned)

This television contains a built-in decoder that displays **CC** (Closed Caption) text across the screen (white or colored letters on a black background). It allows the viewer to read the dialogue of a television program or other information. The program viewed must include Closed Captioning for the feature to work.

### CC MODE

- In SET UP menu, select **CC** (Closed Caption).
- Select **CC** MODE.
- Select OFF, C1, C2, T1, T2, C3, C4, T3 or T4:
  - OFF - When Closed Caption is not desired.
  - C1 - For video related information to be displayed, up to 4 lines onscreen at a time. (It does not block relevant parts of the picture). Text may be in any language.
  - C2 to C4 - For other modes of video related information.
  - T1 - For program guide and other information, when available. (Blocks a large portion of the picture on the television screen).
  - T2 to T4 - For other modes of information. (Blocks a large portion of the picture on the television screen).
- Press the **ACTION** button to return to submenu options, and exit menus.

### CC On Mute

Activates the onscreen Closed Caption feature when the **MUTE** button on the remote control is pressed. To deactivate press the **MUTE** button again.

**Note:** This feature only functions when the Closed Caption Mode is OFF. The program being viewed must be broadcast with Closed Captioning. (Refer to your local TV guide).

- In SET UP menu, select **CC** (Closed Caption).
- Select **CC** ON MUTE
- Select NO, C1, C2, C3 or C4.
- Recommended Set up for Closed Caption when using the **MUTE** button:
  - **CC** ON MUTE: C1
  - **CC** MODE: OFF
- Press the **ACTION** button to return to submenu options, and exit menus.
- Press the **MUTE** button to activate the Closed Caption feature.
- Press the **MUTE** button again to deactivate the feature.

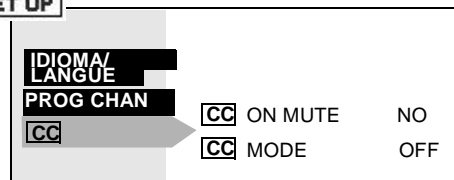

### Sleep

In TIMER menu, under SLEEP select to turn television off in 30, 60 or 90 minutes. Select NO to turn off timer.

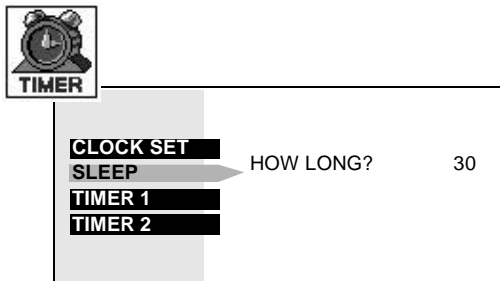

### Timer 1 and Timer 2

In TIMER menu, select one or both timers to turn the television on and off at selected times, on selected channels, and on selected days.

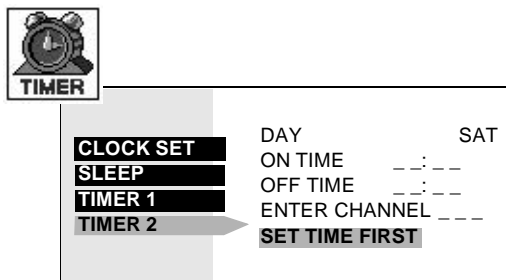

**Note:** Clock must be set to operate TIMER features.

 **Turn Off After 90 Minutes**

---

The television automatically turns OFF after 90 minutes when turned on by the TIMER. If the OFF time is selected or if a key is pressed, the automatic OFF after 90 minutes will be cancelled.

 **TIMER Activation**

---

The TIMER is active when the television is OFF or ON. The television will switch to the selected channel at the selected time set in the TIMER.

## PICTURE

### Other Adjustments

In PICTURE menu, under OTHER ADJUSTMENT select:

- COLOR TEMP (temperature) to increase or decrease warm (red) and cool (blue) colors to suit personal preferences.
- AUTO COLOR to maintain consistent color and tint.
- AI PICTURE to optimized contrast in the picture.
- 3D Y/C FILTER to minimize noise and cross color in the picture.



<b>VIDEO ADJ.</b>	COLOR TEMP	NORMAL
	AUTO COLOR	ON
<b>OTHER ADJ.</b>	AI PICTURE	ON
	3D Y/C FILTER	ON

## AUDIO

### Dolby Center Mode & Fixed Audio Out

In AUDIO menu under SPEAKERS, select DOLBY CENTER MODE & FIXED AUDIO OUT to make the television the surround sound center channel.



<b>AUDIO ADJ.</b>	
<b>OTHER ADJ.</b>	
<b>SURROUND</b>	
<b>SPEAKERS</b>	DOLBY CENTER MODE & FIXED AUDIO OUT

## CHANNELS

### Favorites

In CHANNELS menu, under FAVORITES select:

- CHANNEL SCAN FAV to enter up to 15 favorite channels.
- CHANNEL SCAN ALL to scan all channels when using the CH up/down buttons.

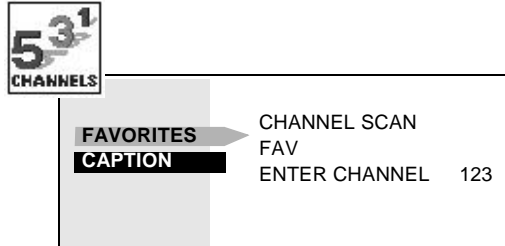

### Caption

In CHANNELS menu under CAPTION select:

- PRESET CAPTION to enter channel numbers for popular TV stations.
- MANUAL CAPTION to enter numbers and captions manually.
- INPUT LABEL to label video input connections for onscreen display.

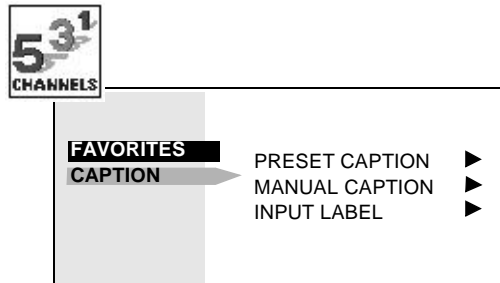

## LOCK

### MODE

To use LOCK options:

- ENTER CODE FIRST - Use the numeric keypad to enter a four-digit secret code. After entering your secret code for the first time, the onscreen display will change to CHANGE CODE.

**Note:** Use a code that is easy to remember, and record it in a safe place.

In MODE submenu select:

- LOCK SET
  - OFF - To turn lock function off.
  - ALL - To lock all channels and video inputs.
  - CHANNEL - To lock up to four channels of your choice.
  - GAME - To lock channels 3, 4 and video inputs.
- MOTION PICT<sup>★</sup> - To use Motion Picture Ratings.
- TV PARENTAL<sup>★</sup> - To use TV Parental Guide Ratings.
- CHANGE CODE - Use the numeric keypad to change your four-digit secret code.

**Note:** When in CHANGE CODE you enter a different code from the one used previously, the new code becomes the controlling code.

Press the **ACTION** button to return to submenu, then select HOW LONG to choose the period of time you want your option to be locked (12, 24, 48 hours or ALWAYS).

**Note:** Be cautious when selecting ALWAYS. If ALWAYS is selected, and you forget your secret code, the television must be serviced by a qualified technician in order to clear the LOCK setup.

Press the **ACTION** button to return to submenu, and to exit menus.

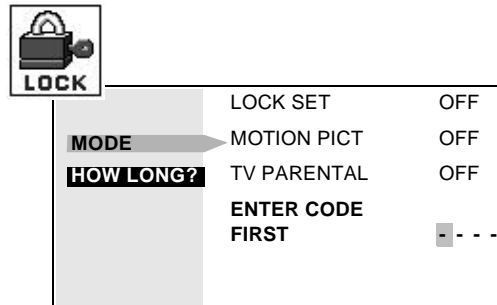















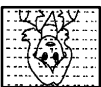



**Note:** If GAME, CHANNEL or ALL is selected, and if a blocked channel or video input is selected, the message PG (Parent Guard) displays in the upper right corner of the television screen.

Unlock LOCK SET by reentering the same four-digit secret code and selecting OFF.

**\*For more information about Motion Picture Status and TV Parental Guide see the V-CHIP Parental Guide manual provided with the TV package.**

## Troubleshooting Chart

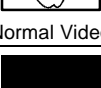
Before calling for service, determine the symptoms and follow suggested solutions.

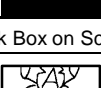
AUDIO	VIDEO	Solutions
 Noisy Audio	 Snowy Video	Adjust Antenna Location and Connection
 Noisy Audio	 Multiple Image	Adjust Antenna Location and Connection Check Antenna Lead-in Wire
 Noisy Audio	 Interference	Move television from Electrical Appliances, Lights, Vehicles and Medical Equipment
 No Audio	 Normal Video	Increase Volume Check Mute Check television SPEAKERS on/off Change Channel
 Noisy Audio	 No Video with Snow	Set TV or Cable Mode Properly Check Antenna Cables
 No Audio	 No Video / No PIP	Check Power Cord is Plugged into Active Outlet Adjust Brightness and Audio Controls Change Channel Check Cable Connections Program the Remote Control Again Check Second Video Source Operation
 Normal Audio	 No Color	Adjust Color Settings Change Channel
 Wrong Audio	 Normal Video	Check Audio Is Set To Stereo Or Mono, Not SAP
 Normal Audio	 Black Box on Screen	Change CC (Closed Captioning) from Text Mode
 Normal Audio	 Normal Video	Replace Remote Control Batteries
Intermittent Remote Control Operation		

# Panasonic®

Téléviseur-moniteur avec système SuperFlat<sup>MD</sup>  
Manuel d'utilisation

CT-27XF36C  
CT-32XF36C  
CT-36XF36C

**GAOO**



Le symbole de l'éclair dans un triangle équilatéral indique la présence d'une tension suffisamment élevée pour engendrer un risque de chocs électriques.



Le point d'exclamation dans un triangle équilatéral indique que le manuel d'utilisation inclus avec l'appareil contient d'importantes recommandations quant au fonctionnement et à l'entretien de ce dernier.

**ATTENTION:** Afin de prévenir les risques d'incendie ou de chocs électriques, ne pas exposer l'appareil à la pluie ou à l'humidité.

Certaines caractéristiques sonores de ce produit, fabriquées avec l'autorisation de Desper Products, Inc., dont le Spatializer® et le dispositif «carré circulaire», sont des marques déposées détenues par Desper Products, Inc.

**Panasonic Canada Inc.**  
5770 Ambler Drive  
Mississauga, Ontario  
Canada L4W 2T3  
Tél.: (905) 624-5010  
[www.panasonic.ca](http://www.panasonic.ca)



## Table des matières

<b>Félicitations .....</b>	<b>2</b>
Dossier du client.....	2
Entretien et nettoyage .....	2
Spécifications .....	2
<b>Installation.....</b>	<b>3</b>
Emplacement du téléviseur .....	3
Branchement de sources auxiliaires .....	3
Cordon d'alimentation .....	3
Branchement de câble / antenne .....	3
Branchement d'équipement en option.....	4
Branchement d'équipement auxiliaire .....	7
Branchement à un amplificateur audio.....	7
Branchement à la prise PROG OUT .....	7
Branchement à un système cinéma maison .....	8
<b>Fonction image sur image .....</b>	<b>9</b>
Fonctionnement de l'image sur image .....	9
Fonctionnement de l'image sur image avec un câblesélecteur.....	9
<b>Menu à tambour<sup>MC</sup> .....</b>	<b>10</b>
Touches de navigation .....	10
Télécommande.....	10
<b>Table des rubriques du menu à tambour .....</b>	<b>11</b>
<b>Caractéristiques spéciales .....</b>	<b>14</b>
Langues d'affichage des menus.....	14
Programmation des canaux .....	14
Sous-titres .....	15
Minuterie-sommeil .....	16
Minuterie 1 et minuterie 2 .....	16
Réglages de l'image.....	17
Mode centre Dolby et sortie audio fixe .....	17
Canaux favoris et sigle .....	18
Verrouillage .....	19
<b>Guide de dépannage .....</b>	<b>20</b>

**Lire ces instructions au complet avant d'utiliser l'appareil.**

**Le contenu du présent manuel peut être modifié sans préavis.**

Copyright 1999. Matsushita Electric Corporation of America. Tous droits réservés. Toute reproduction ou distribution non autorisée constitue une violation de la loi sur les droits d'auteur.

## Félicitations

Votre nouveau téléviseur-moniteur se situe à la fine pointe de la technologie pour vous offrir une image de qualité et un système acoustique dôme innovateur. Son style compact et élégant a été conçu pour vous procurer de longues années d'agrément. Les tests sévères auxquels il a été soumis et les réglages de précision dont il a fait l'objet sont garants d'un rendement optimal.

### Dossier du client

Les numéros de modèle et de série sont inscrits sur le panneau arrière de l'appareil. Veuillez les noter dans l'espace ci-dessous et conserver ce manuel comme registre de votre achat. Cela en facilitera l'identification en cas de perte ou de vol.

Numéro de  
modèle

Numéro de  
série

### Entretien et nettoyage

#### Écran (couper le contact)

- Nettoyer l'écran avec un chiffon doux humecté d'eau savonneuse ou de nettoyant à vitres. **NE JAMAIS UTILISER DE NETTOYANTS ABRASIFS.**
- Éviter toute humidité excessive et bien essuyer.

#### Coffret et télécommande

- Nettoyer le coffret et la télécommande avec un chiffon humide ou humecté d'eau savonneuse. Éviter toute humidité excessive et bien essuyer.
- Ne jamais utiliser de benzène, de solvant ou de produits nettoyants à base de pétrole.

### Spécifications

<b>Alimentation</b>	
CT-27XF36C CT-32XF36C CT-36XF36C	120 V c.a., 60 Hz
<b>Bloc d'accord – 181 canaux</b>	VHF – 12; UHF – 56; Câble - 125
<b>4 prises d'entrée vidéo</b>	1 V c.-à-c., 75 ohms, prises de type phono
<b>8 prises d'entrée audio</b>	500 mV eff. 47 kilohms
<b>Prise de sortie vidéo</b>	1 V c.-à-c., 75 ohms, prise de type phono
<b>2 prises de sortie Ampli audio</b>	0 – 2,0 V eff. 4,7 kilohms
<b>2 prises d'entrée S-Vidéo</b>	Connecteur S-Vidéo (Y-C)

Les spécifications peuvent être modifiées sans préavis.

## Installation

### Emplacement du téléviseur

Cet appareil a été conçu pour être placé sur un meuble – disponible en option – ou dans une unité murale. Pour de plus amples détails, consulter un détaillant.

- Protéger l'appareil contre les rayons solaires, un éclairage intense et les reflets.
- Protéger l'appareil contre la chaleur ou l'humidité. Une aération insuffisante pourrait provoquer un dérangement des composantes internes.
- Un éclairage fluorescent peut réduire la portée de la télécommande.
- Éviter de placer le téléviseur près d'un appareil dégageant un champ magnétique, notamment des moteurs, des ventilateurs ou des haut-parleurs externes.

### Branchement de sources auxiliaires

Les branchements à d'autres appareils devraient être faits avec des câbles audio et vidéo blindés. Pour de meilleurs résultats.

- Utiliser des câbles coaxiaux blindés de 75 ohms;
- Utiliser les prises d'entrée et de sortie correspondant aux appareils auxiliaires.
- Afin de réduire le risque d'interférence, éviter d'utiliser des câbles longs.

### Cordon d'alimentation

**ATTENTION:** AFIN DE PRÉVENIR TOUT RISQUE D'ÉLECTROCUTION, INSÉRER À FOND LA LAME LA PLUS LARGE DE LA FICHE DANS LA FENTE LA PLUS LARGE DE LA PRISE. NE PAS UTILISER UNE PRISE DANS LAQUELLE LA LAME POLARISÉE NE PEUT ÊTRE INSÉRÉE COMPLÈTEMENT.



Fiche polarisée

### Câble / antenne

Pour assurer une réception de qualité optimale, le raccordement à une antenne ou à la câblodistribution est nécessaire.

#### Branchement à la câblodistribution

Brancher le câble de la compagnie de câblodistribution à la prise ANT1 à l'arrière du téléviseur. Sélectionner le mode CÂBLE et ANT1 sous la rubrique PROG. CANAL du menu SET UP (RÉGLAGE).

**Nota:** Il peut être nécessaire d'utiliser un câblosélecteur pour assurer une réception de qualité optimale. Pour des renseignements sur la compatibilité, consulter la compagnie de câblodistribution.

Câble de la compagnie de câblodistribution



75 ohms VHF/UHF (sur le panneau arrière)

#### Branchement aux prises d'antenne

- Pour une bonne réception des canaux VHF/UHF, le branchement à une antenne est nécessaire. Une antenne extérieure donnera de meilleurs résultats.
- Brancher l'antenne à la prise ANT1 à l'arrière du téléviseur. Sélectionner le mode TÉLÉ et ANT1 sous la rubrique PROG. CANAL du menu SET UP (RÉGLAGE).

Câble d'antenne

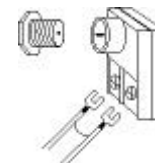

#### Préréglage du mode *câble*

Le mode câble est implicitement réglé en usine. Pour sélectionner le signal de la télédiffusion (antenne), choisir le mode TÉLÉ et ANT1 sous la rubrique PROG. CANAL du menu SET UP (RÉGLAGE).

## Branchement d'équipement en option

### Branchement à un magnéto

Suivre le diagramme ci-dessous lors du branchement d'un magnéto seulement au téléviseur.

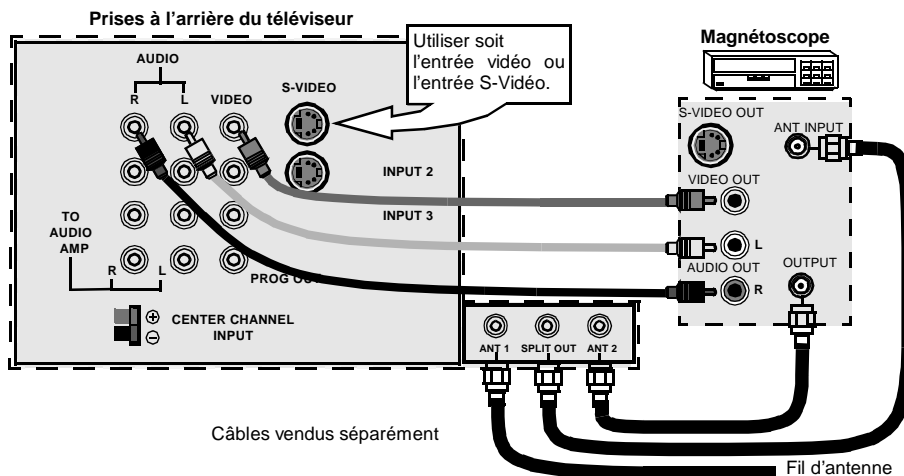

**Nota:** La télécommande doit avoir été programmée avec les codes fournis afin de permettre le fonctionnement du magnéto. Consulter la procédure de programmation de la télécommande dans le **guide sommaire pour la télécommande**.

### Visionnement d'une émission télévisée

#### Marche à suivre

1. Sélectionner ANT1 sous la rubrique PROG. CANAL du menu SET UP (RÉGLAGE).
2. Syntoniser le canal désiré sur le téléviseur.

### Visionnement d'une source vidéo

#### Marche à suivre

- Option A
  1. Sélectionner ANT1 sous la rubrique PROG. CANAL du menu SET UP (RÉGLAGE).
  2. Appuyer sur la touche **TV/VIDEO** de la télécommande pour sélectionner l'entrée vidéo (VIDÉO 1, VIDÉO 2, etc.) selon le raccordement au magnéto.
  3. Amorcer la lecture.
- Option B
  1. Sélectionner ANT2 sous la rubrique PROG. CANAL du menu SET UP (RÉGLAGE).
  2. Syntoniser le téléviseur au canal 3 ou 4, selon le magnéto.
  3. Amorcer la lecture.

### Enregistrement d'une émission télévisée

#### Marche à suivre

- Option A (Enregistrement et visionnement de la même émission)
  1. Sélectionner ANT2 sous la rubrique PROG. CANAL du menu SET UP (RÉGLAGE).
  2. Syntoniser le téléviseur au canal 3 ou 4, selon le magnéto.
  3. À l'aide du magnéto, syntoniser le canal diffusant l'émission à enregistrer.
  4. Amorcer l'enregistrement.
- Option B (Enregistrement d'une émission durant le visionnement d'une autre émission)
  1. Sélectionner ANT1 sous la rubrique PROG. CANAL du menu SET UP (RÉGLAGE).
  2. Appuyer sur la touche **TV/VIDEO** de la télécommande pour sélectionner l'entrée vidéo (VIDÉO 1, VIDÉO 2, etc.) selon le raccordement au magnéto.
  3. À l'aide du magnéto, syntoniser le canal diffusant l'émission à enregistrer.
  4. Amorcer l'enregistrement.
  5. Appuyer sur la touche **TV/VIDEO** de la télécommande pour retourner au mode télé.
  6. Syntoniser sur le téléviseur le canal désiré pour le visionnement.

## Branchement à un câblosélecteur

Suivre le diagramme ci-dessous lors du branchement d'un câblosélecteur seulement au téléviseur.

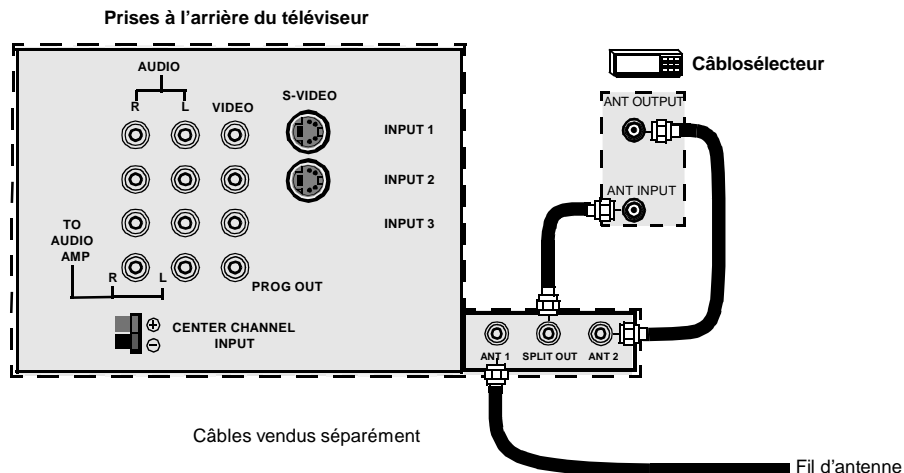

**Nota:** La télécommande doit avoir été programmée avec les codes fournis afin de permettre le fonctionnement du câblosélecteur. Consulter la procédure de programmation de la télécommande dans le **guide sommaire pour la télécommande**.

## Visionnement d'un canal brouillé

### Marche à suivre

1. Sélectionner ANT2 sous la rubrique PROG. CANAL du menu SET UP (RÉGLAGE).
2. Syntoniser le canal 3 sur le téléviseur.
3. À l'aide du câblosélecteur, syntoniser le canal brouillé désiré.

**Nota:** Afin de pouvoir utiliser certaines caractéristiques spéciales comme les réglages des canaux favoris et des sigles (consulter la section des caractéristiques spéciales), l'option ANT1 doit avoir été sélectionnée sous la rubrique PROG. CANAL du menu SET UP (RÉGLAGE).

## Branchement à un magnétoscope et un câblosélecteur

Suivre le diagramme ci-dessous lors du branchement d'un magnétoscope et d'un câblosélecteur au téléviseur.

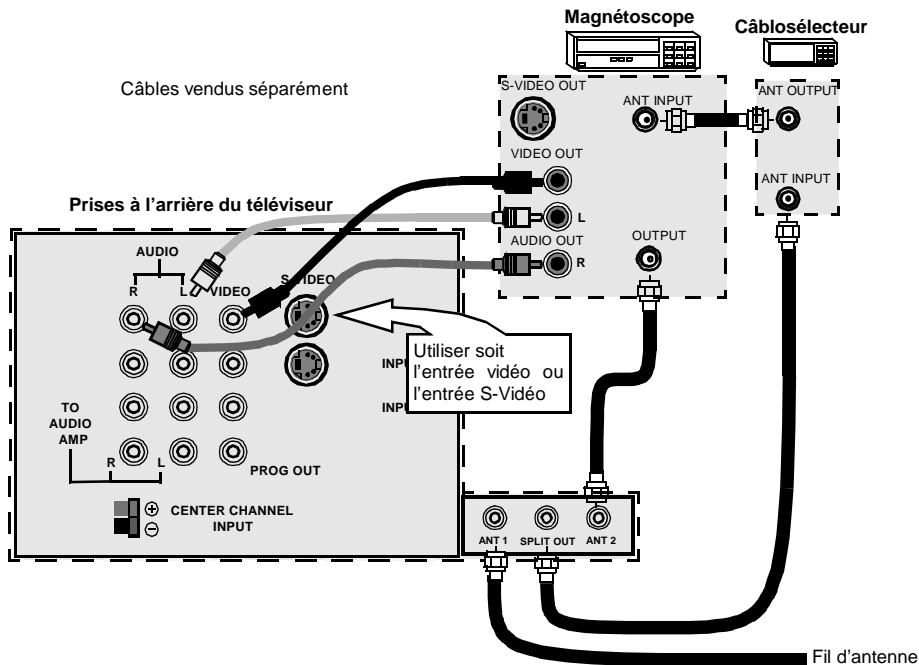

**Nota:** La télécommande doit avoir été programmée avec les codes fournis afin de permettre le fonctionnement du magnétoscope et du câblosélecteur. Consulter la procédure de programmation de la télécommande dans le **guide sommaire pour la télécommande**.

### Visionnement d'un canal brouillé

#### Marche à suivre

1. Sélectionner ANT2 sous la rubrique PROG. CANAL du menu SET UP (RÉGLAGE).
2. Syntoniser le canal 3 sur le téléviseur.
3. À l'aide du câblosélecteur, syntoniser le canal brouillé désiré.

**Nota:** Afin de pouvoir utiliser certaines caractéristiques spéciales comme les réglages des canaux favoris et des sigles (consulter la section des caractéristiques spéciales), l'option ANT1 doit avoir été sélectionnée sous la rubrique PROG. CANAL du menu SET UP (RÉGLAGE).

### Enregistrement d'un canal brouillé

#### Marche à suivre

1. Sélectionner ANT2 sous la rubrique PROG. CANAL du menu SET UP (RÉGLAGE).
2. Appuyer sur la touche **TV/VIDEO** de la télécommande pour sélectionner l'entrée vidéo (VIDÉO 1, VIDÉO 2, etc.) selon le raccordement au magnétoscope.
3. S'assurer que le contact est établi sur le magnétoscope.
4. Syntoniser le canal 3 ou 4 sur le magnétoscope, selon le réglage du commutateur à l'arrière du magnétoscope..
5. À l'aide du câblosélecteur, syntoniser le canal brouillé pour l'enregistrement.
6. Amorcer l'enregistrement.

**Nota:** Pour visionner un autre canal durant l'enregistrement:

- Sélectionner ANT1 sous la rubrique PROG. CANAL du menu SET UP (RÉGLAGE).
- Appuyer sur la touche **TV/VIDEO** de la télécommande pour sélectionner le mode télé.
- Syntoniser le canal désiré sur le téléviseur (canal non brouillé).

## Branchement d'équipement auxiliaire

Appuyer sur le panneau avant du téléviseur pour accéder aux prises d'entrée avant. Appuyer sur la touche **TV/VIDEO** pour sélectionner le mode d'entrée VIDÉO 4.



Un second magnétoscope, lecteur de vidéodisque, consoles de jeu et récepteurs DSS peuvent également être branchés aux prises d'entrée vidéo. Se reporter au manuel de l'utilisateur afférent à l'appareil utilisé.

### Marche à suivre

1. Brancher l'équipement de la manière indiquée aux prises d'entrée audio/vidéo à l'arrière ou à l'avant du téléviseur.
2. Sélectionner le mode vidéo en appuyant sur la touche **TV/VIDEO**.
3. Faire fonctionner l'équipement branché conformément aux instructions du fabricant.

**Nota:** Le raccordement à la prise S-Vidéo permet une meilleure qualité de l'image. Il invalide automatiquement les autres entrées vidéo. Utiliser la prise d'entrée 1 (Input 1) et Audio R et L avec la prise S-Vidéo.

## Branchement à un amplificateur audio (TO AUDIO AMP)

Pour faire l'écoute sur une chaîne stéréo, relier le téléviseur à la prise d'entrée d'un amplificateur audio externe.

**Nota:** Les prises TO AUDIO AMP ne peuvent pas être utilisées pour le branchement direct de haut-parleurs externes.

### Réglages audio

1. Sélectionner H-PARLEURS EF dans le menu AUDIO.
2. Régler le volume sur l'amplificateur à son plus bas niveau.
3. Régler le volume sur le téléviseur au niveau désiré.
4. Régler le volume sur l'amplificateur à un niveau correspondant à celui sur le téléviseur.
5. Sélectionner H/CIRCUIT - SORTIE AUDIO VARIABLE au menu AUDIO.
6. Le volume, la coupure de son, les graves, les aigus et l'équilibre sont maintenant contrôlés à partir du téléviseur.

**Nota:** Sélectionner H/CIRCUIT - SORTIE AUDIO FIXE pour le réglage des fonctions audio à partir de l'amplificateur audio externes.

## Branchement à la prise PROG OUT

Pour utiliser le signal audio et vidéo du téléviseur avec un équipement auxiliaire, brancher ce dernier aux prises PROG OUT et TO AUDIO AMP à l'arrière du téléviseur.

### Marche à suivre

1. Raccorder l'équipement auxiliaire aux prises PROG OUT et TO AUDIO AMP.
2. Le signal acheminé à la prise PROG OUT est identique à celui affiché à l'écran du téléviseur.
3. Se reporter au manuel afférent à l'équipement utilisé pour les instructions relatives à l'enregistrement et au visionnement.

## Branchement à un système cinéma maison

Pour utiliser les haut-parleurs du téléviseur comme haut-parleurs de canal central au sein d'un système cinéma maison, raccorder un amplificateur ambiophonique à la prise CENTER CHANNEL INPUT sur le panneau arrière. Dans le menu AUDIO, sélectionner MODE CENTRE DOLBY\* et SORTIE AUDIO FIXE à la rubrique des haut-parleurs.

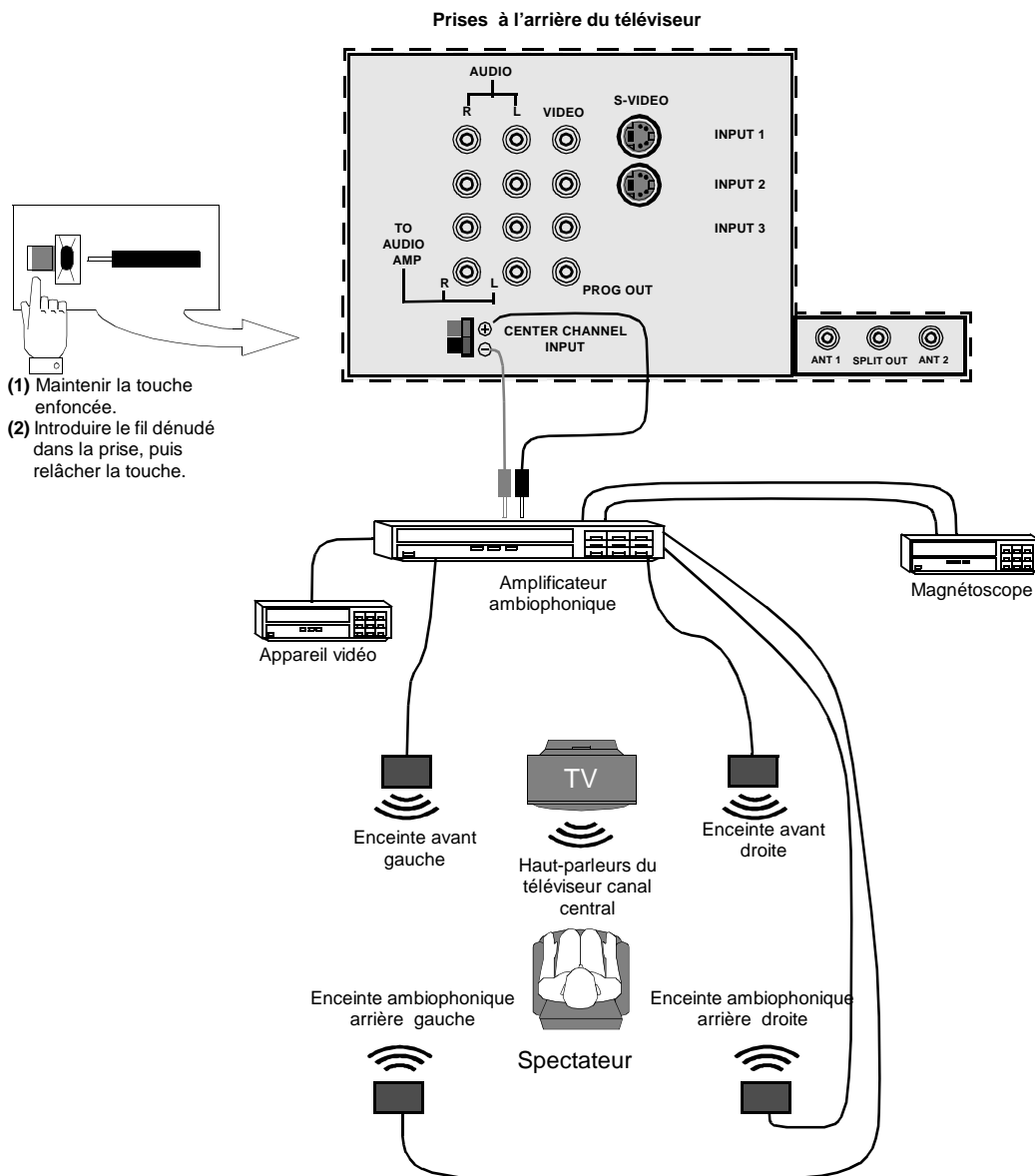

\*Fabriqué sous licence de Dolby Laboratories. "Dolby", "AC-3", "Pro-Logic" et le symbole du double D sont des marques déposées de Dolby Laboratories.

\*\*Brevet américain en instance.



## Fonction image sur image

Ce téléviseur est doté de la fonction image sur image avec deux blocs d'accord. Cela permet le visionnement simultané de deux (2) émissions télévisées avec ou sans une seconde source vidéo tel un magnétoscope, câblosélecteur, etc.

### Fonctionnement de l'image sur image

#### Marche à suivre

Appuyer sur la touche **PIP** de la télécommande pour afficher une image en médaillon à l'écran.

**Nota:** *Le signal audio est en provenance de l'image principale seulement.*

1. Sélectionner les canaux pour *l'image en médaillon* en appuyant sur les touches de syntonisation **PIP CHANNEL** de la télécommande.
2. Sélectionner les canaux pour *l'image principale* en appuyant sur les touches de syntonisation **CH** de la télécommande ou en utilisant les touches numériques.

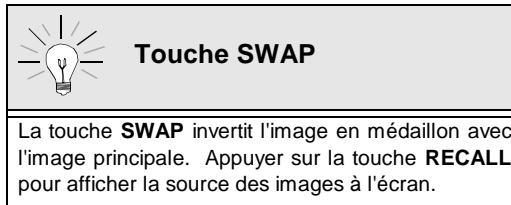

### Fonctionnement de l'image sur image avec un câblosélecteur

#### Marche à suivre

- Pour visionner des canaux brouillés à *l'image principale* à l'aide du câblosélecteur:

**Nota:** *Utiliser cette marche à suivre pour le visionnement d'un canal brouillé à l'image principale et d'une émission télévisée ou d'une source vidéo dans le médaillon.*

1. Sélectionner ANT2 sous la rubrique PROG. CANAL du menu SET UP (RÉGLAGE).
2. Syntoniser le canal 3 sur le téléviseur.
3. Appuyer sur la touche **PIP** de la télécommande pour faire afficher une *image en médaillon*.

**Nota:** *Le signal audio est en provenance de l'image principale seulement.*

4. S'assurer que le contact est établi sur le câblosélecteur.
5. Sélectionner les canaux pour *l'image principale* à l'aide du câblosélecteur.
6. Sélectionner les canaux pour *l'image en médaillon* en appuyant sur la touche **TV** de la télécommande et en utilisant les touches de syntonisation **PIP CHANNEL**.

**Nota:** *La touche SWAP ne fonctionne pas lors de la syntonisation des canaux avec le câblosélecteur. Si le câblosélecteur est doté d'une prise de sortie vidéo, celle-ci peut être utilisée pour le raccordement au téléviseur afin de permettre les fonctions d'image sur image. Consulter le manuel d'utilisation de l'appareil auxiliaire pour plus de renseignements. (Sélectionner l'image en médaillon selon l'entrée vidéo du câblosélecteur).*

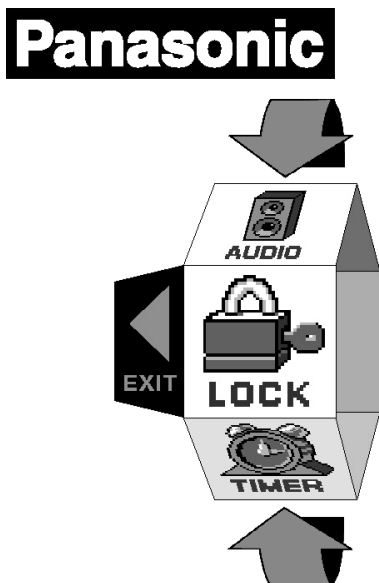

### Sélections du menu à tambour

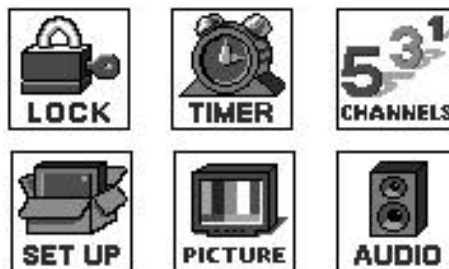

▲▼ AUTRES CARACT.:  
ACTION POUR SÉLECTION

## Touches de navigation

### Marche à suivre

- Appuyer sur la touche **ACTION** au centre de la manette de commande bleue de la télécommande pour faire afficher le menu à tambour.

*Nota:* S'assurer d'appuyer sur la touche **ACTION** au centre de la manette. Sinon, les fonctions de réglage du volume et de syntonisation pourraient être activées.

- Appuyer sur les touches de syntonisation **CH** pour faire tourner le menu à tambour.
- Appuyer sur la touche **VOL** de gauche pour quitter le menu.

### Navigation au menu à tambour

#### Marche à suivre

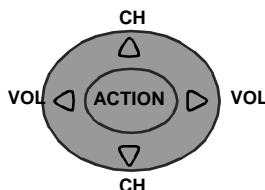



menus.

- Appuyer sur la touche **ACTION** pour sélectionner les rubriques du menu principal.
- Appuyer sur les touches de syntonisation **CH** pour mettre les sous-menus en surbrillance.
- Appuyer sur les touches **VOL** pour sélectionner et régler les paramètres.
- Appuyer sur la touche **ACTION** pour retourner aux sous-menus.



## Télécommande

Au besoin, se reporter au **guide sommaire pour la télécommande** fourni avec le téléviseur.



## Table des rubriques du menu à tambour

MENU	DESCRIPTION
	<b>RÉGLAGE</b>
<b>LANGUES</b>	<input type="checkbox"/> Sélectionner le menu français, anglais ou espagnol.
<b>PROG. CANAL</b> (Programmation des canaux)	<input type="checkbox"/> MODE – Sélectionner CÂBLE ou TÉLÉ. Se reporter à la section Installation du manuel. <input type="checkbox"/> ANTENNE - Sélectionner ANT1 ou ANT2. Se reporter la section Installation du manuel. <input type="checkbox"/> PROG. AUTO – Mémorisation automatique des canaux. <input type="checkbox"/> PROG. MANUELLE – Suppression ou ajout manuel d'un canal en mémoire.
 (Sous-titres)	<input type="checkbox"/> CC EF MUET – Sélectionner C1-C4 pour l'affichage des sous-titres lorsque la touche MUTE est pressée. <input type="checkbox"/> CC MODE –Sélectionner T1-T4 pour afficher les sous-titres et autres informations textuelles, s'il y a lieu.
	<b>AUDIO</b>
<b>RÉG. AUDIO</b> (Réglages)	<input type="checkbox"/> MODE – Sélectionner STÉRÉO, SAP (seconde voie audio), ou MONO. (Sélectionner MONO si le signal stéréo est faible.) <input type="checkbox"/> GRAVES – Pour accentuer ou atténuer le rendu dans les graves. <input type="checkbox"/> AIGUS – Pour accentuer ou atténuer le rendu dans les aigus. <input type="checkbox"/> ÉQUILIBRE – Pour ajuster le rapport entre les niveaux de sortie sur les canaux gauche et droit. <input type="checkbox"/> NORMAL – Rétablissement des réglages implicites : GRAVES, AIGUS et ÉQUILIBRE.
<b>AUTRES RÉG.</b> (Réglages)	<input type="checkbox"/> SON IA – Ajuste automatiquement le volume pour le maintenir à un niveau constant. (Ce réglage n'est pas disponible en mode vidéo).
<b>SON AMBIO</b>	<input type="checkbox"/> SPATIALIZER – Rendu ambiophonique tridimensionnel avec seulement deux haut-parleurs.

## Table des rubriques du menu à tambour (suite)

MENU	DESCRIPTION
<p align="center"><b>H-PARLEURS</b></p>	<ul style="list-style-type: none"> <li><input type="checkbox"/> EF – Les haut-parleurs du téléviseur sont en fonction et fonctionnent normalement.</li> <li><input type="checkbox"/> H/CIRCUIT - SORTIE AUDIO VARIABLE – Les haut-parleurs du téléviseur sont hors circuit – les réglages audio se font sur le téléviseur.</li> <li><input type="checkbox"/> H/CIRCUIT - SORTIE AUDIO FIXE – Les haut-parleurs du téléviseur sont hors circuit – les réglages audio se font sur l'amplificateur.</li> <li><input type="checkbox"/> MODE CENTRE DOLBY - SORTIE AUDIO FIXE – Le téléviseur devient le canal central ambiophonique et les réglages audio se font sur l'amplificateur.</li> </ul>
<p align="center">   <b>TIMER</b> </p>	<p align="center"><b>MINUTERIE</b></p>
<p align="center"><b>HORLOGE</b></p>	<ul style="list-style-type: none"> <li><input type="checkbox"/> Régler l'heure et le jour. (Une fois l'horloge réglée, l'heure est affichée après le mise en contact, une pression sur la touche RECALL ou encore après un changement de canal).</li> </ul>
<p align="center"><b>SOMMEIL</b></p>	<ul style="list-style-type: none"> <li><input type="checkbox"/> Régler la minuterie pour couper le contact sur le téléviseur après 30, 60 ou 90 minutes. Pour mettre la minuterie hors fonction, sélectionner NON.</li> </ul>
<p align="center"> <b>MNTR 1</b>  <b>MNTR 2</b> </p>	<ul style="list-style-type: none"> <li><input type="checkbox"/> Régler une ou les deux minuteries de manière à mettre le téléviseur en marche à une heure donnée, au canal et jour choisis. (L'horloge doit avoir été réglée pour utiliser les fonctions de la minuterie).</li> </ul>
<p align="center">   <b>PICTURE</b> </p>	<p align="center"><b>IMAGE</b></p>
<p align="center"> <b>RÉG. VIDÉO</b>          (Réglages)       </p>	<ul style="list-style-type: none"> <li><input type="checkbox"/> COULEUR – Réglage de la densité chromatique.</li> <li><input type="checkbox"/> NUANCES – Réglage pour l'obtention d'une teinte naturelle.</li> <li><input type="checkbox"/> BRILLANCE – Réglage des parties sombres pour des détails mieux démarqués.</li> <li><input type="checkbox"/> IMAGE – Réglage des parties claires.</li> <li><input type="checkbox"/> NETTETÉ – Réglage pour des détails mieux définis.</li> <li><input type="checkbox"/> NORMAL – Rétablissement des réglages implicites.</li> </ul>

## Table des rubriques du menu à tambour (suite)

MENU	DESCRIPTION
<p><b>AUTRES RÉG</b> (Réglages)</p>	<ul style="list-style-type: none"> <li><input type="checkbox"/> TEMP. COUL. – Réglage de la couleur : BLEU, ROUGE ou NORMAL.</li> <li><input type="checkbox"/> COULEUR AUTO – Optimisation du rendu chromatique pour compenser les variations du signal.</li> <li><input type="checkbox"/> IMAGE IA - Maintien d'un contraste prononcé sur l'ensemble de l'image.</li> <li><input type="checkbox"/> FILTRE 3D - Réduit le bruit et l'interférence luninance/chrominance de l'image.</li> </ul>
	<p style="text-align: center;"><b>CANAUX</b></p>
<p><b>FAVORIS</b></p>	<ul style="list-style-type: none"> <li><input type="checkbox"/> BAL. CA. – Sélectionner FAV (15 canaux) ou TOUS pour balayer les canaux en appuyant sur les touches CH.</li> </ul>
<p><b>SIGLE</b></p>	<ul style="list-style-type: none"> <li><input type="checkbox"/> SIGLE PRÉRÉGLÉ – Entrer les numéros des canaux correspondant aux sigles préréglés.</li> <li><input type="checkbox"/> SIGLE MANUEL – Saisir manuellement les numéros et les sigles des canaux.</li> <li><input type="checkbox"/> IDENT. PRISES – Identification des entrées vidéo pour l'affichage des raccordements optionnels.</li> </ul>
	<p style="text-align: center;"><b>VERROUILLAGE</b></p>
<p><b>MODE</b></p>	<ul style="list-style-type: none"> <li><input type="checkbox"/> Verrouiller Tous, Canal ou Jeu au moyen d'un code d'accès.</li> </ul>
<p><b>COMBIEN D'HEURES</b></p>	<ul style="list-style-type: none"> <li><input type="checkbox"/> Sous la rubrique COMBIEN D'HEURES, sélectionner 12, 24, 48 ou CONTINU.</li> </ul>

## Caractéristiques spéciales

### RÉGLAGE

#### Langues d'affichage des menus

Dans le menu SET UP (RÉGLAGE), sélectionner MODE en FRANÇAIS, ESPAÑOL ou ENGLISH pour changer la langue d'affichage.

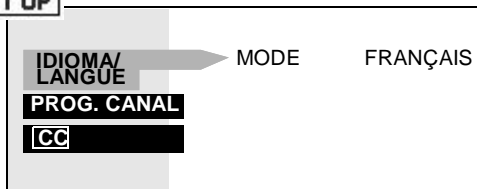

#### Prog. Canal (Programmation des canaux)

Dans le menu SET UP (RÉGLAGE), sélectionner PROG. CANAL:

- MODE pour sélectionner le mode TÉLÉ (antenne) ou le mode CÂBLE selon la source du signal.
- ANTENNE pour sélectionner ANT1 ou ANT2.
- PROG. AUTO pour programmer automatiquement tous les canaux avec un signal.
- PROG. MANUELLE pour ajouter ou supprimer manuellement les canaux.

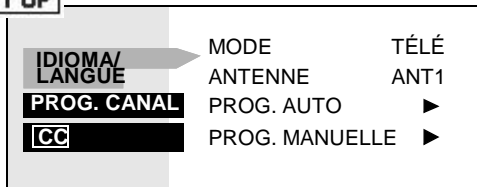

## **CC** (Sous-titres)

Ce téléviseur incorpore un décodeur qui fournit une description visuelle de la portion audio. Le programme diffusé doit comporter ce signal afin de permettre l'affichage des sous-titres. Les sous-titres sont affichés sous la forme de texte (lettres en couleur ou blanches sur fond noir). Cela permet la lecture du dialogue de l'émission ou de toute information.

### **CC** MODE

- Dans le menu SETUP (RÉGLAGE), sélectionner **CC** (Sous-titres).
- Sélectionner **CC** MODE.
- Sélectionner HF, C1, C2, C3, C4, T1, T2, T3 ou T4:
  - HORS FONCTION - Lorsque les sous-titres ne sont pas désirés.
  - C1 - Pour afficher l'information vidéo (maximum de 4 lignes affichées à l'écran afin de ne pas obstruer l'image). Les sous-titres peuvent être dans n'importe quelle langue.
  - C2 à C4 - Autres modes pour afficher l'information vidéo .
  - T1 - Une large portion de l'image télévisée est dissimulée et affiche un guide informatif ou toute autre information présentement émise.
  - T2 à T4 - Autres modes pour afficher toute information et dissimuler une large partie de l'image télé.
- Appuyer sur la touche **ACTION** pour retourner aux sous-menus et quitter.

### **CC** EF MUET

L'affichage des sous-titres est mis automatiquement en fonction lorsque la touche MUTE de la télécommande est pressée. Pour annuler, appuyer de nouveau sur la touche MUTE.

*Nota: Cette fonction ne peut être utilisée que si le mode décodeur est hors fonction. De plus, le programme diffusé doit comporter ce signal. (Voir le guide télé).*

- Dans le menu SETUP (RÉGLAGE), sélectionner **CC** (Sous-titres).
- Sélectionner **CC** EF MUET
- Sélectionner NON, C1, C2, C3 ou C4.
- Réglages recommandés pour l'affichage des sous-titres avec la touche MUTE:
  - **CC** EF MUET: C1
  - **CC** MODE: HF
- Appuyer sur la touche **ACTION** pour retourner aux sous-menus et quitter.
- Appuyer sur la touche **MUTE** pour afficher les sous-titres.
- Appuyer de nouveau sur la touche **MUTE** pour supprimer l'affichage des sous-titres.

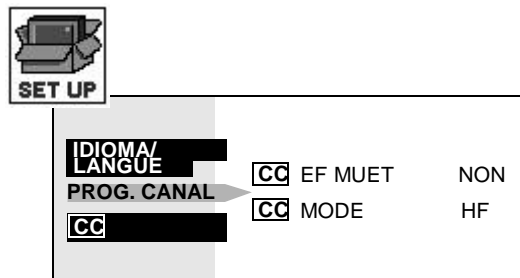

## MINUTERIE

### Sommeil

Dans le menu TIMER (MINUTERIE), sélectionner SOMMEIL pour couper le contact après 30, 60 ou 90 minutes. Sélectionner NON pour mettre la minuterie hors fonction.

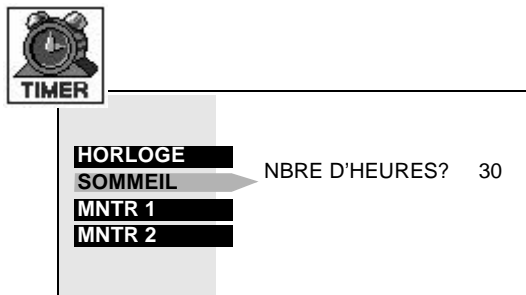

### Minuterie 1 et minuterie 2

Dans le menu TIMER (MINUTERIE), sélectionner une ou deux minuteries – MNTR1 et MNTR 2 – pour mettre le téléviseur en et hors marche à une heure pré-réglée, au canal de son choix, aux jours voulus.

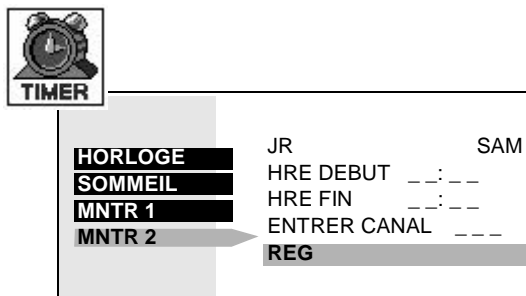

**Nota:** L'horloge doit avoir été réglée pour utiliser les fonctions de minuterie.



#### Mise hors marche après 90 minutes

Le contact est automatiquement coupé après 90 minutes si la mise en marche a été activée par la fonction MINUTERIE. Si l'heure de mise hors fonction a été programmée ou qu'une touche est pressée, la coupure automatique à 90 minutes est annulée.



#### Activation de la minuterie

La fonction MINUTERIE peut fonctionner avec le téléviseur sous ou hors tension. À l'heure programmée, le téléviseur syntonise le canal présélectionné.



## IMAGE

### Autres Rég.

Sous la rubrique AUTRES RÉG du menu PICTURE (IMAGE), sélectionner :

- TEMP. COUL. pour accentuer ou atténuer au goût la teinte rouge ou bleue de l'image.
- COULEUR AUTO pour activer l'ajustement automatique de la couleur et de la nuance.
- IMAGE IA pour assurer le maintien d'un contraste optimal.
- FILTRE 3D pour réduire le bruit et l'interférence luminance/chrominance de l'image.

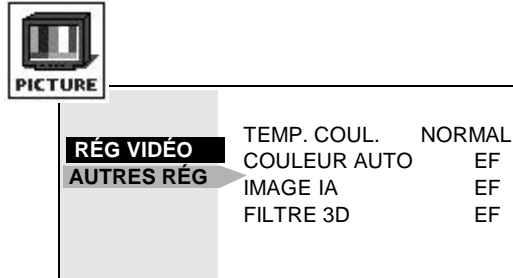

## AUDIO

### Mode centre Dolby et sortie audio fixe

Sous la rubrique H-PARLEURS du menu AUDIO, sélectionner MODE CENTRE DOLBY-SORTIE AUDIO FIXE pour que le téléviseur devienne le canal central.

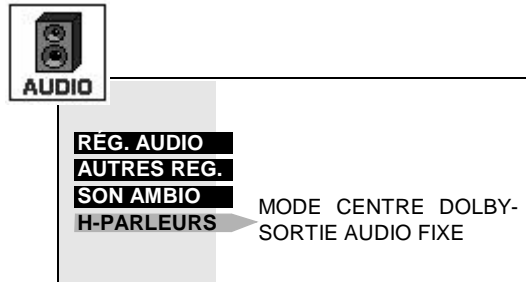

## CANAUX

### Favoris

Dans le menu CHANNELS (CANAUX), sous la rubrique FAVORIS, sélectionner:

- BAL. CA. FAV pour entrer 15 canaux favoris.
- TOUS pour balayer tous les canaux au moyen des touches de syntonisation des canaux.

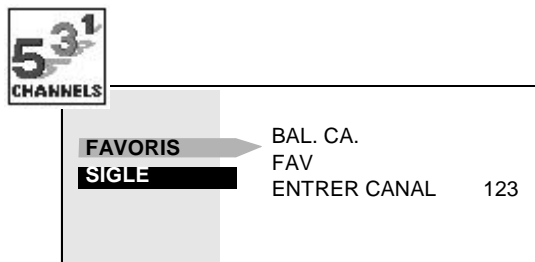

### Sigle

Sous la rubrique SIGLE du menu CHANNELS (CANAUX), sélectionner:

- SIGLE PRÉRÉGLÉ pour saisir automatiquement l'identification (sigle) des canaux préférés.
- SIGLE MANUEL pour saisir manuellement les canaux et les numéros.
- IDENT. PRISES pour identifier les branchements des entrées vidéo aux fins d'affichage.

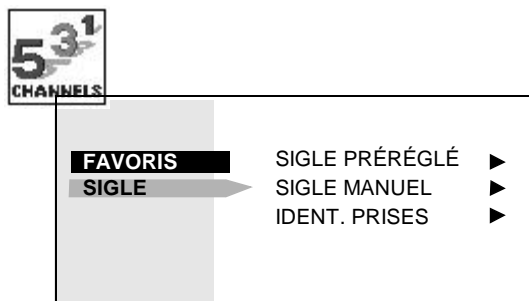

## VERROUILLAGE

### Mode

Pour les différents verrouillages:

- ❑ ENTRER CODE D'ABORD - Au moyen des touches numériques, entrer un code à quatre chiffres. Après avoir entré le code pour la première fois, l'affichage change à MODIFIER CODE.

**Nota:** Utiliser un code facile à mémoriser et le conserver dans un endroit sûr.

Dans le sous-menu MODE, sélectionner :

- ❑ VERROUILLER
  - HF - Pour mettre le verrouillage hors fonction.
  - TOUS - Pour bloquer à la fois la syntonisation et l'entrée vidéo.
  - CANAUX - Pour bloquer la syntonisation de quatre canaux de son choix.
  - JEU - Pour bloquer les canaux 3 et 4 et les entrées vidéo.

COTE MPAA <sup>★</sup> - Pour utiliser les classifications des films.

COTE TÉLÉ <sup>★</sup> - Pour utiliser les classifications des émissions de télévision.

MODIFIER CODE - Utiliser les touches numériques pour modifier le code à quatre chiffres.

**Nota:** À la rubrique MODIFIER CODE, si un code différent est entré, ce nouveau code devient le code de contrôle.

Appuyer sur la touche **ACTION** pour retourner aux sous-menus, puis sélectionner COMBIEN D'HEURES pour sélectionner la durée du verrouillage (12, 24, 48 heures ou CONTINU).

**Nota:** Faire attention lors de la sélection de CONTINU. Si CONTINU est sélectionné et que le code a été oublié, le verrouillage du téléviseur doit être retiré par un technicien qualifié.

Appuyer sur la touche **ACTION** pour retourner aux sous-menus et pour quitter.

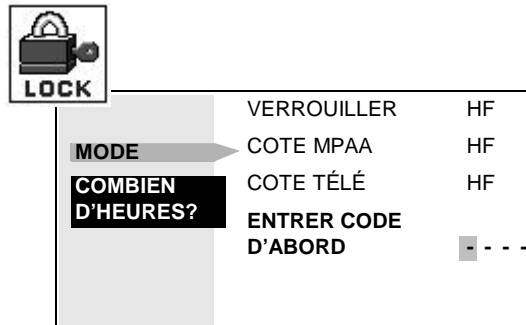





















**Nota:** Lorsque la fonction **JEU**, **CANAL** ou **TOUS** est activée et que le verrouillage d'un canal ou d'une entrée vidéo est sélectionné, le message PG (Parent Guard/mode verrouillage) est affiché dans le coin supérieur droit de l'écran du téléviseur.

Pour déverrouiller, entrer le même code à quatre chiffres et sélectionner HF (hors fonction).

**\*Pour plus de renseignements sur les cotes MPAA et télé, consulter le guide sur la puce antiviolence fourni avec le téléviseur.**

## Guide de dépannage

Avant de faire appel à un technicien, vérifier les problèmes et apporter les corrections simples décrites ci-dessous.

AUDIO	VIDÉO	Solutions
 Présence de bruit	 Présence de neige	Ajuster l'orientation et(ou) le branchement de l'antenne
 Présence de bruit	 Image dédoublée	Ajuster l'orientation et(ou) le branchement de l'antenne Vérifier le fil d'amenée de l'antenne
 Présence de bruit	 Interférence	Éloigner le téléviseur de tout appareil électroménager, dispositif d'éclairage, véhicule moteur ou équipement médical
 Absence de son	 Image normale	Augmenter le volume Vérifier la fonction de coupure du son Vérifier si les haut-parleurs sont en fonction Syntoniser un autre canal
 Présence de bruit	 Absence d'image	Sélectionner le mode TÉLÉ ou CÂBLE Vérifier le branchement des câbles d'antenne
 Absence de son	 Absence d'image ou de médaillon	Vérifier la prise secteur Ajuster les commandes de brillance et audio Syntoniser un autre canal Vérifier les raccordements Programmer à nouveau la télécommande Vérifier le fonctionnement de la seconde source vidéo
 Son normal	 Absence de couleur	Régler de la couleur Syntoniser un autre canal
 Son erroné	 Image normale	Le réglage AUDIO devrait être STÉRÉO ou MONO et non SAP
 Son normal	 Boîte noire à l'écran	Sélectionner le mode CC (sous-titres) plutôt que le mode Texte
 Son normal	 Image normale	Remplacer les piles de la télécommande
Fonctionnement intermittent de la télécommande		